

TLV®

PowerDyne® 蒸汽疏水阀

型号 P65SRN

带有热静力排空气装置的热动力圆盘式蒸汽疏水阀

特点

用于高压蒸汽管道，可进行在线维护。
可选用碳钢或不锈钢。

1. 在线更换内件、降低维修费用。
2. 空气夹套减少了无负荷时的阀门动作、延长了使用寿命。
3. 高精磨的圆盘提供了良好的蒸汽密封、无“空气阻”。
4. 内置易清洁的过滤网、减少故障率。
5. 双金属环式热静力空气排放装置确保快速启动。
6. 不锈钢工作表面经硬化处理、使用寿命长。



规格

型号	P65SRN			
	碳钢 A105/A105M		不锈钢* A182/A182M Gr.F304	
连接方式	螺纹	承插焊	法兰	承插焊
口径 (mm)	15, 20, 25			
最大工作压力 (MPaG)	PMO	6.5		
最小工作压力 (MPaG)	0.03			
最大工作温度 (°C)	TMO	425		
最大允许压力 (MPaG)	PMA**	10.7 @ 40 °C	11.6 @ 40 °C	
最大允许温度 (°C)	TMA**	425 @ 6.5 MPaG	550 @ 6.0 MPaG	
最大背压	入口压力的 80%			

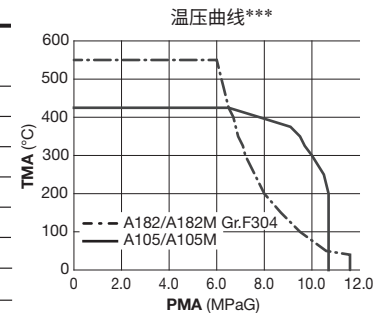

* 可选择 TLV 不锈钢法兰的型号

** 受压外壳的设计条件 (非工作条件)

*** 这个曲线图是基于 ASTM 材料在每个温度下的对应压力值

1 MPa = 10.197 kg/cm²



注意

为避免非正常运作、事故或人身伤害，请不要超越规格范围使用本产品。如果使用国家或地区的技术标准或法规对上述规格有特殊规定时，该产品应遵照当地规定使用。

序号	名称	材质	JIS	ASTM/AISI*	
①	阀体	材质选择请参见规格表			
② ^R	阀座	不锈钢	SUS440C	AISI440C	
③ ^R	内盖	不锈钢	—	A182/A182M Gr.F6a Cl.2	
		不锈钢	—	A182/A182M Gr.F304	
④ ^R	圆盘	不锈钢	SUS440C	AISI440C	
⑤ ^R	圆盘支撑环	不锈钢	SUS630	AISI630	
⑥ ^R	排空气环	双金属片	—	—	
⑦ ^{MR}	外膜片垫圈	石墨/不锈钢	- /SUS316L	- /AISI316L	
⑧ ^R	铭牌	不锈钢	SUS304	AISI304	
⑨ ^{MR}	内膜片垫圈	石墨/不锈钢	- /SUS316L	- /AISI316L	
⑩ ^R	内/外过滤网	不锈钢	SUS304/430	AISI304/430	
⑪ ^{MR}	过滤网支撑垫圈	软铁	SUYP	AISI1010	
		不锈钢**	SUS316L	AISI316L	
⑫	过滤网支撑	碳钢	—	A105/A105M	
		铸不锈钢	—	A351/A351M Gr.CF8	
⑬ ^R	盖	不锈钢	SUS304	AISI304	
⑭	承插焊*** (25mm 承插焊)	碳钢	—	A105	
		不锈钢**	SUS304	AISI304	
⑮	法兰***	碳钢	—	A105/A105M	

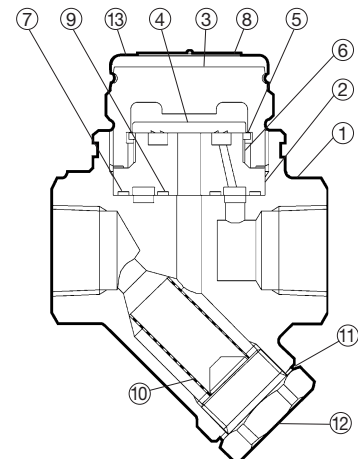

* 等同标准 ** 该型号阀体为不锈钢 *** 见背面
可提供替换零件：(M)保养部件；(R)维修部件

外形尺寸

● P65SRN 螺纹

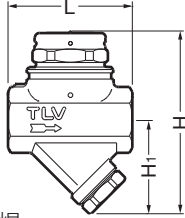

P65SRN 螺纹* (mm)

口径	L	H	H ₁	重量 (kg)
15	80	120	62	1.2
20				1.4
25	88	125		1.4

* NPT标准, 也承做其它标准

● P65SRN 承插焊

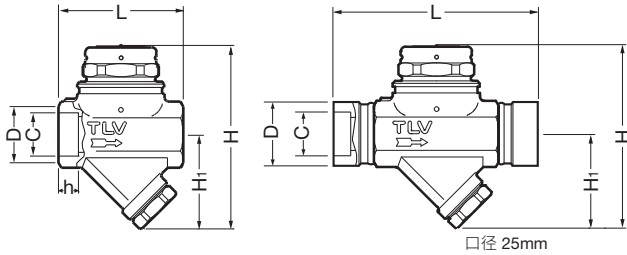

P65SRN 承插焊 (mm)

口径	L	H	H ₁	φD	φC	h	重量 (kg)
15	80	120	62	30	22.2	13	1.2
20	88	125		44	27.7		1.4
25	150			50	34.5	14	1.7

● P65SRN 法兰

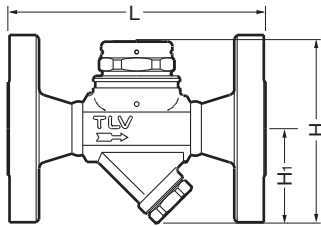

P65SRN 法兰 (mm)

口径	L*				H	H ₁	重量** (kg)
	ASME级						
	150RF	300RF	600RF	900RF			
15	140	140	140	170	120	62	5.7
20	165	165	165	195			7.1
25	210	210	210	220			10

也承做其它标准, 长度和重量可能不同

* 不锈钢产品的长度和重量可能不同。

** 对应900RF的重量

排量

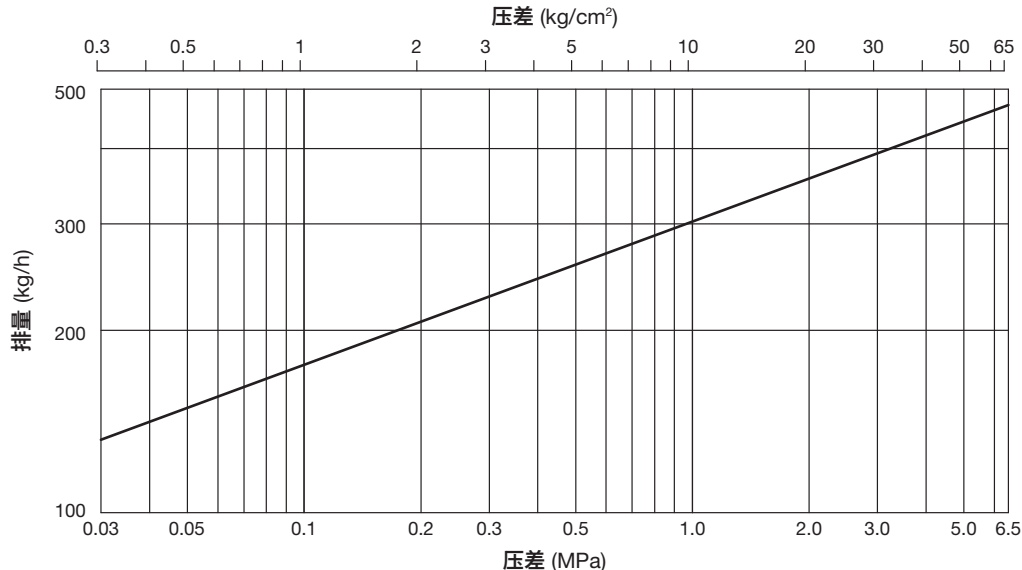

1. 压差是指疏水阀的入口端和出口端的压力差。
2. 推荐安全系数：不小于2。

TLV SHANGHAI CO., LTD.

中国 上海市 徐汇区 漕宝路103号 7号楼5层 邮编: 200233
 电话: [86]-(0)21-6482-8622 传真: [86]-(0)21-6482-8623
 电邮: sales@tlv.com.cn <https://www.tlv.com>

Manufacturer
TLV CO., LTD.
 Kakogawa, Japan
 is approved by LRQA Ltd. to ISO 9001/14001

ISO 9001
 ISO 14001

