

*製品に流れ方向の制約はありません。
 *There is no restriction on flow direction.

Size	d	d1	L	H	W	Weight (kg)
8A	5	NPT 1/4	39	28.5	65	0.1
10A	7	NPT 3/8	44	31	88	0.1
15A	9.2	NPT 1/2	56.5	38	110	0.2
20A	12.5	NPT 3/4	59	40	110	0.2
25A	15	NPT 1	71	47	110	0.4
32A	20	NPT 1 1/4	78	52	110	0.5
40A	25	NPT 1 1/2	83	58.5	155	0.8
50A	32	NPT 2	99	64.5	155	1.3

14	Lock Plate	Stainless Steel	ロックプレート	SUS	1
13	Handle Sleeve	PVC	ハンドルスリーブ	PVC	1
12	Handle	Stainless Steel	ハンドル	SUS	1
11	Stem Nut	Stainless Steel	ナット	SUS	1
10	Spring Washer	Stainless Steel	スプリングワッシャー	SUS	1
9	Gland Ring	Stainless Steel	グランドリング	SUS	1set
8	Packing	PTFE	パッキン	PTFE	1
7	Thrust Washer	PTFE	ワッシャー	PTFE	1
6	Stem	Stainless Steel	ステム	ASTM A276-316	1
5	Seat B	PTFE	シートB	PTFE	1
4	Seat A	PTFE	シートA	PTFE	1
3	Ball	Cast Stainless Steel	ボール	ASTM A351-CF8M	1
2	Retainer	Cast Stainless Steel	リテーナー	ASTM A351-CF8M	1
1	Body	Cast Stainless Steel	弁箱	ASTM A351-CF8M	1
No.	Name of Parts	Material	部品名	材質	Q. TY

Specification	
Fluid	
Press.	MPa
Temp.	℃

TYPE BLV-1S BALL VALVE
ボールバルブ

Approval	T. Shinjo
Check	N. Yabutani
Drawing	S. Kato
Drawing No.	Y-1340-3402-1A
Date	24 SEP.2020

Yoshitake
INC.

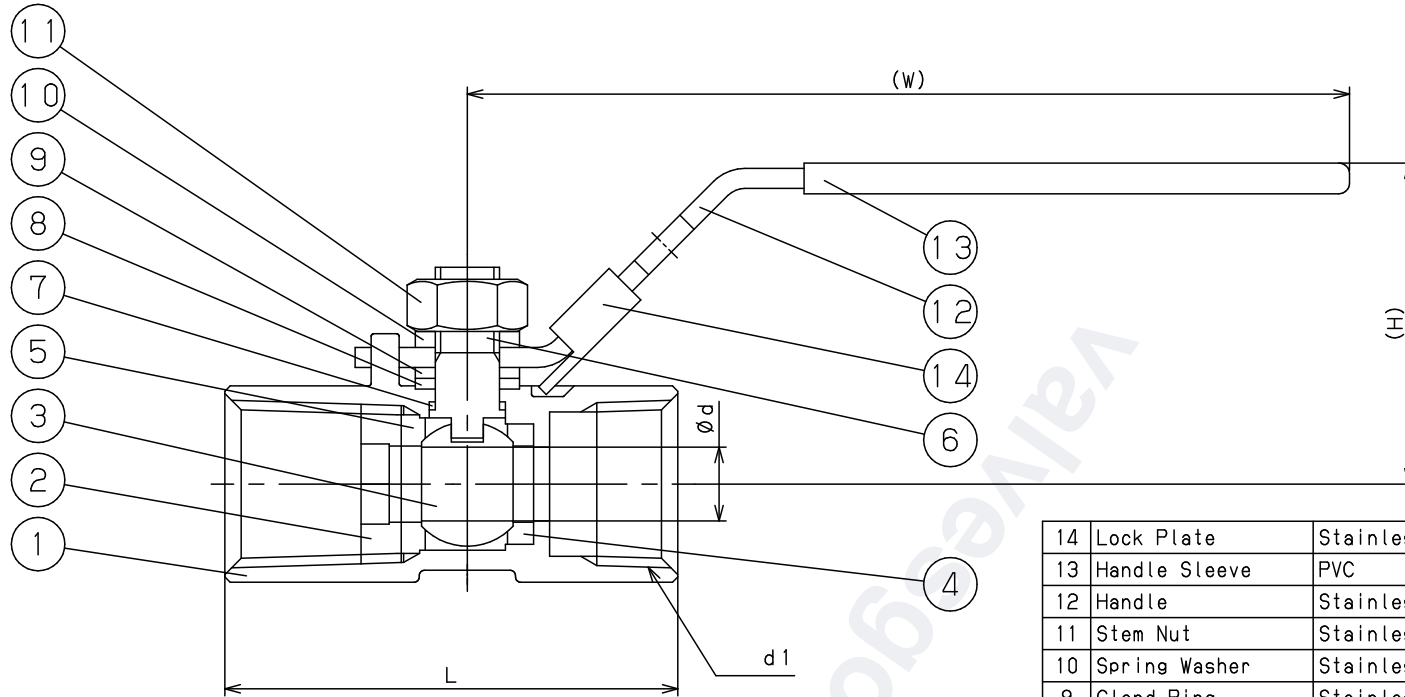

*製品に流れ方向の制約はありません。
 *There is no restriction on flow direction.

Size	d	d1	L	H	W	Weight (kg)
8A	5	Rc 1/4	39	28.5	65	0.1
10A	7	Rc 3/8	44	31	88	0.1
15A	9.2	Rc 1/2	56.5	38	110	0.2
20A	12.5	Rc 3/4	59	40	110	0.2
25A	15	Rc 1	71	47	110	0.4
32A	20	Rc 1 1/4	78	52	110	0.5
40A	25	Rc 1 1/2	83	58.5	155	0.8
50A	32	Rc 2	99	64.5	155	1.3

14	Lock Plate	Stainless Steel	ロックプレート	SUS	1
13	Handle Sleeve	PVC	ハンドルスリーブ	PVC	1
12	Handle	Stainless Steel	ハンドル	SUS	1
11	Stem Nut	Stainless Steel	ナット	SUS	1
10	Spring Washer	Stainless Steel	スプリングワッシャー	SUS	1
9	Gland Ring	Stainless Steel	グランドリング	SUS	1set
8	Packing	PTFE	パッキン	PTFE	1
7	Thrust Washer	PTFE	ワッシャー	PTFE	1
6	Stem	Stainless Steel	ステム	ASTM A276-316	1
5	Seat B	PTFE	シートB	PTFE	1
4	Seat A	PTFE	シートA	PTFE	1
3	Ball	Cast Stainless Steel	ボール	ASTM A351-CF8M	1
2	Retainer	Cast Stainless Steel	リテーナー	ASTM A351-CF8M	1
1	Body	Cast Stainless Steel	弁箱	ASTM A351-CF8M	1
No.	Name of Parts	Material	部品名	材質	Q. TY

Specification	
Fluid	
Press.	MPa
Temp.	℃

TYPE BLV-1S BALL VALVE
ボールバルブ

Approval	T. Shinjo
Check	N. Yabutani
Drawing	S. Kato
Drawing No.	Y-1340-3401-1A
Date	24 SEP.2020

Yoshitake
INC.